

Interchangeable Lens



FE 16-35mm F2.8 GM E-mount



SEL1635GM



http://www.sony.net/ ©2016 Sony Corporation Printed in Thailand

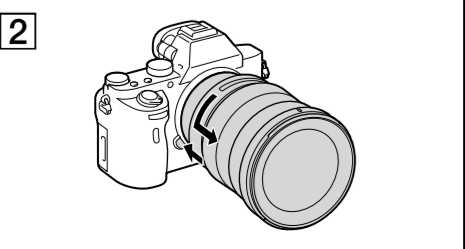
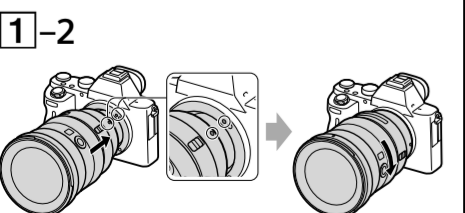
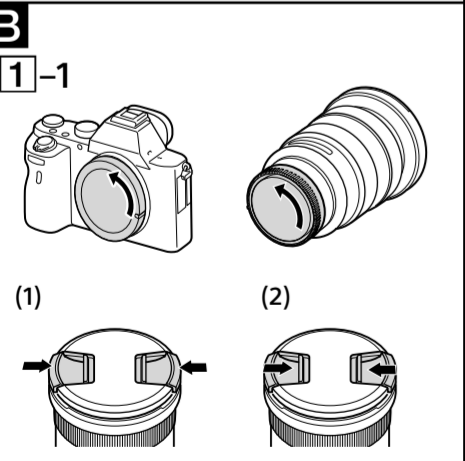
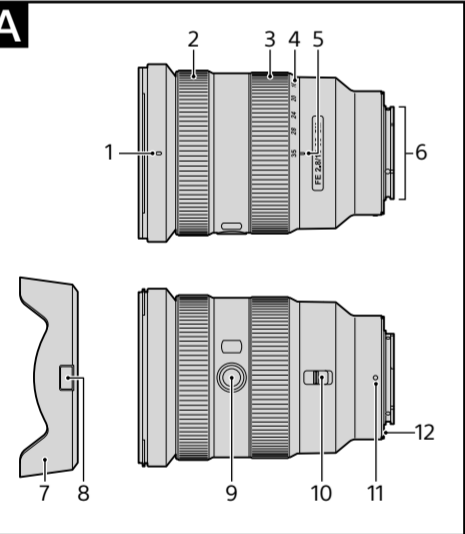

A Найменування компонентів

- 1 Позначка бленди об'єктива
- 2 Кільце фокусування
- 3 Кільце трансфокації
- 4 Шкала фокусної відстані
- 5 Позначка фокусної відстані
- 6 Контакти об'єктива*

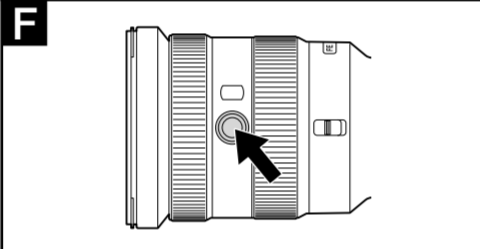
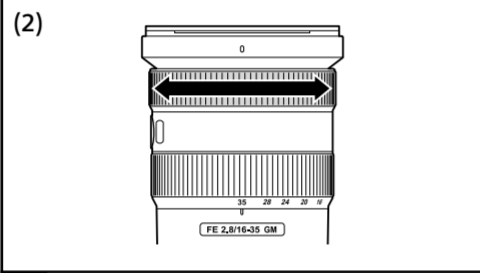
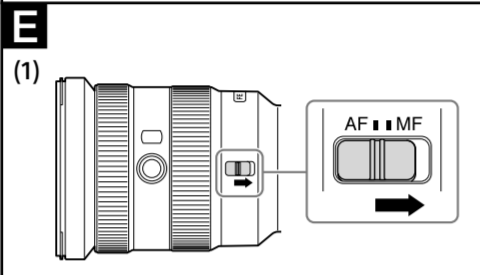
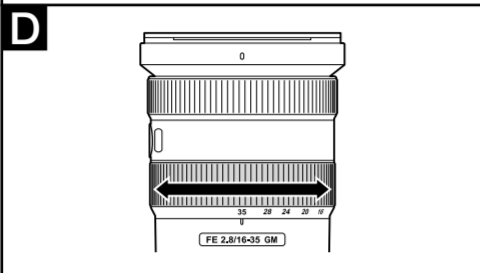
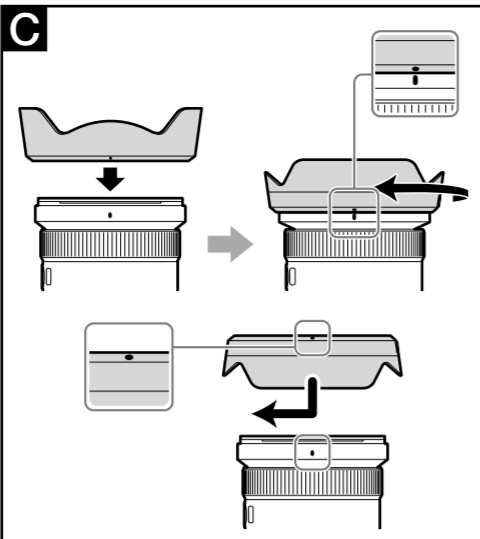

Українська

В даному посібнику пояснюється, як використовувати об'єктиви. Застережні заходи, загальні для всіх об'єктивів, наприклад, примітки щодо використання, наведені в окремій брошурі «Застережні заходи перед експлуатацією». Обов'язково прочитайте обидва документи перед використанням об'єктива.

Даний об'єктив призначений для камер з E-перехідником. Його використання на камерах з A-перехідником неможливе. Об'єктив FE 16-35mm F2.8 GM сумісний з діапазоном датчика зображення 35-мм формату. Камера, що оснащена датчиком зображення 35-мм формату, може бути настроєна для зйомки з розміром APS-C.

Докладну інформацію щодо настройки камери наведено в її інструкції з експлуатації.

Для отримання докладної інформації про сумісність відвідайте веб-сайт Sony у вашій області або зверніться до дилера Sony, або в місцевий уповноважений сервісний центр Sony.

Примітки щодо використання

- Під час перенесення камери з прикріпленим об'єктивом обов'язково надійно утримуйте камеру та об'єктив.
- Не беріться за частину об'єктива, яка висувається під час трансфокації.
- Незважаючи на те, що даний об'єктив розроблений з врахуванням вимог захисту від пилу та бризок, він не є захищеним від води. В разі використання під час дощу, тощо, не піддавайте даний об'єктив впливу крапель води.

Застережні заходи щодо використання спалаху

- Під час використання спалаху завжди знімайте бленду об'єктива та виконуйте зйомку на відстані щонайменше 1 м від об'єкта. Під час використання певних комбінацій об'єктива та спалаху об'єктив може частково перекривати світло спалаху, що призведе до появи тіні у нижній частині знімка.

Виньтування

- Під час використання об'єктива кути екрану будуть більш темними, ніж його центр. Для зменшення цього ефекту (який називається виньтуванням) закрийте діафрагму на 1–2 поділки.

A Найменування компонентів

- 1 Позначка бленди об'єктива
- 2 Кільце фокусування
- 3 Кільце трансфокації
- 4 Шкала фокусної відстані
- 5 Позначка фокусної відстані
- 6 Контакти об'єктива*

- 7 Бленда об'єктива
- 8 Кнопка від'єднання бленди об'єктива
- 9 Кнопка утримання фокусування
- 10 Перемикач режимів фокусування
- 11 Установлювальна позначка
- 12 Гумове кільце кріплення об'єктива

* Не торкайтесь контактів об'єктива.

B Прикріплення та від'єднання об'єктива

Для прикріплення об'єктива (Див. малюнок B-1.)

- 1 Зніміть задню та передню кришки об'єктива і кришку корпусу камери.
 - Передню кришку об'єктива можна прикріплити/від'єднати двома способами, (1) та (2). Для прикріплення/від'єднання кришки об'єктива з прикріпленою блендою об'єктива використовуйте спосіб (2).

- 2 Сумістіть білу позначку на оправі об'єктива з білою позначкою на камері (установлювальною позначкою), потім вставте об'єктив у кріплення камери і обертайте його за годинниковою стрілкою до фіксації.
 - Не натискайте кнопку фіксатора об'єктива на камері під час прикріплення об'єктива.
 - Не прикріплюйте об'єктив під кутом.

Для від'єднання об'єктива (Див. малюнок B-2.)

Утримуючи натиснутою кнопку фіксатора об'єктива на камері, обертайте об'єктив проти годинникової стрілки доки він не зупиниться, а потім від'єднайте об'єктив.

C Прикріплення бленди об'єктива

Для зменшення відблисків та забезпечення максимальної якості зображення рекомендується використовувати бленду об'єктива.

Сумістіть червону лінію на бленді об'єктива з червоною лінією на об'єктиві (позначка бленди об'єктива), потім вставте бленду об'єктива в кріплення об'єктива і обертайте її за годинниковою стрілкою доти, поки не защелкнеться на місці і червону цятку на бленді об'єктива не буде суміщено з червоною лінією на об'єктиві.

- Якщо не повернути бленду об'єктива до заціплення на місці, її тіль може з'явитися на записаних зображеннях.
- Під час використання вбудованого спалаху камери або зовнішнього спалаху, що додається до камери, від'єднайте бленду об'єктива, щоб уникнути перекривання світла спалаху.
- Під час зберігання прикріпіть бленду об'єктива назад до об'єктива.

Для від'єднання бленди об'єктива

Утримуючи натиснутою кнопку від'єднання бленди об'єктива на бленді об'єктива, поверніть бленду об'єктива проти годинникової стрілки.

D Трансфокація

Обертайте кільце трансфокації до отримання потрібної фокусної відстані.

E Фокусування

- Перемикач режиму фокусування даного об'єктива не працює з деякими моделями камер. Для отримання докладної інформації про сумісність відвідайте веб-сайт Sony у вашій області або зверніться до дилера Sony, або в місцевий уповноважений сервісний центр Sony.

Для переключення режиму AF (автофокусування)/MF (ручне фокусування)

Режим фокусування можна переключати між режимами AF та MF на об'єктиві. Для зйомки в режимі AF необхідно встановити як камеру, так і об'єктив разом в режим AF. Для зйомки в режимі MF необхідно встановити в режим MF або камеру та об'єктив разом, або одне з двох.

Для встановлення режиму фокусування на об'єктиві

Перемістіть перемикач режиму фокусування у відповідний режим, AF або MF (1).

- Для встановлення режиму фокусування камери див. інструкції до камери.
- В режимі MF обертайте кільце фокусування (2) для його регулювання, дивлячись у видошукач, тощо.

Для використання камери, оснащеної кнопкою управління AF/MF

- Натиснувши кнопку управління AF/MF під час роботи в режимі AF, можна тимчасово переключитися в режим MF.
- Натискання кнопки управління AF/MF під час роботи в режимі MF дозволить тимчасово переключитися в режим AF, якщо об'єктив встановлено в режим AF, а камеру встановлено в режим MF.

F Використання кнопок утримання фокусування

- Кнопка утримання фокусування даного об'єктива не працює з деякими моделями камер. Для отримання докладної інформації про сумісність відвідайте веб-сайт Sony у вашій області або зверніться до дилера Sony, або в місцевий уповноважений сервісний центр Sony.

Натисніть кнопку утримання фокусування в режимі AF, щоб скасувати режим AF. Фокусування буде зафіксовано і можна буде спустити затвор із зафіксованим фокусуванням. Щоб повернутися в режим AF, відпустіть кнопку утримання фокусування, натискаючи при цьому кнопку затвору наполовину.

Технічні характеристики

Назва виробу (Назва моделі)	FE 16-35mm F2.8 GM (SEL1635GM)
Фокусна відстань (мм)	16-35
35-мм еквівалентна фокусна відстань* (мм)	24-52,5
Групи елементів об'єктива	13-16
Кут огляду 1*2 (градуси)	107°-63°
Кут огляду 2*2 (градуси)	83°-44°
Мінімальна фокусна відстань*3 (м)	0,28
Максимальне збільшення (X)	0,19
Мінімальна діафрагма	f/22
Діаметр фільтра (мм)	82
Розміри (максимальний діаметр × висота) (Приблиз., мм)	88,5 × 121,6
Маса (Приблиз., г)	680
Функція компенсації тремтіння	Немає

*1 Ця еквівалентна фокусна відстань для 35-мм формату, відповідає цифровому фотоапарату зі змінним об'єктивом, обладнаним датчиком зображення розміру APS-C.

*2 Кут огляду 1 є значенням для камер 35-мм формату, а кут огляду 2 є значенням для цифрових фотоапаратів зі змінним об'єктивом, обладнаних датчиком зображення розміру APS-C.

*3 Мінімальна фокусна відстань – це відстань від датчика зображення до об'єкта.

- В залежності від механізму об'єктива фокусна відстань може змінюватися під час будь-якої зміни відстані з'йомки. Наведені вище значення фокусної відстані передбачають, що об'єктив сфокусовано на безмежність.

Комплектність поставки (Число в дужках означає число деталей.) Об'єктив (1), передня кришка об'єктива (1), задня кришка об'єктива (1), бленда об'єктива (1), футляр для об'єктива (1), комплект друкованої документації

Конструкція та технічні характеристики можуть змінюватися без попереднього повідомлення.

α та **G** є товарними знаками Sony Corporation.

Виробник: Сони Корпорейшн, 1-7-1 Конан, Мінато-ку, Токіо 108-0075, Японія. Країна-виробник: Таїланд

Русский

В данном руководстве поясняется, как использовать объективы. Меры предосторожности, общие для всех объективов, например, примечания относительно использования, приведены в отдельной брошюре "Примечания по использованию". Обязательно прочтите оба документа перед использованием объектива.

Данный объектив предназначен для камер с E-переходником. Его использование на камерах с A-переходником невозможно. Объектив FE 16-35mm F2.8 GM совместим с диапазоном датчика изображения 35-мм формата. Камера, оснащенная датчиком изображения 35-мм формата, может быть настроена для съемки с размером APS-C. Подробные сведения по настройке камеры приведены в ее инструкции по эксплуатации.

Для получения подробной информации о совместимости посетите веб-сайт Sony в вашей области или обратитесь к дилеру Sony, или в местный уполномоченный сервисный центр Sony.

Примечания относительно использования

- При переносе камеры с прикреплённым объективом обязательно надежно удерживайте камеру и объектив.
- Не беритесь за часть объектива, которая выдвигается при трансфокации.
- Несмотря на то, что данный объектив разработан с учетом требований защиты от пыли и брызг, он не является водонепроницаемым. При использовании во время дождя и т.п., не подвергайте данный объектив воздействию капель воды.

Меры предосторожности при использовании вспышки

- При использовании вспышки всегда снимайте бленду объектива и выполняйте съемку на расстоянии не менее 1 м от объекта. При определенных комбинациях объектива и вспышки объектив может частично закрывать свет вспышки, что приведет к появлению тени в нижней части снимка.

Виньетирование

- При использовании объектива углы экрана будут более темными, чем его центр. Для уменьшения этого эффекта (который называется виньетированием) закройте диафрагму на 1–2 деления.

A Наименование компонентов

- 1 Метка бленды объектива
- 2 Кольцо фокусировки
- 3 Кольцо трансфокации
- 4 Шкала фокусного расстояния
- 5 Метка фокусного расстояния

- 6 Контакты объектива*
- 7 Бленда объектива
- 8 Кнопка отсоединения бленды объектива
- 9 Кнопка удержания фокусировки
- 10 Переключатель режимов фокусировки
- 11 Установочная метка
- 12 Резиновое кольцо крепления объектива

* Не прикасайтесь к контактам объектива.

B Прикрепление и отсоединение объектива

Для прикрепления объектива (См. рисунок B-1.)

- 1 Снимите заднюю и переднюю крышки объектива и крышку корпуса камеры.
 - Переднюю крышку объектива можно прикреплять/отсоединять двумя способами, (1) и (2). Для прикрепления/отсоединения крышки объектива с прикрепленной блендой объектива используйте способ (2).

- 2 Совместите белую метку на оправе объектива с белой меткой на камере (установочной меткой), затем вставьте объектив в крепление камеры и поверните его по часовой стрелке до фиксации.
 - Не нажимайте кнопку фиксатора объектива на камере во время прикрепления объектива.
 - Не прикрепляйте объектив под углом.

Для отсоединения объектива (См. рисунок B-2.)

Удерживая нажатой кнопку фиксатора объектива на камере, поверните объектив против часовой стрелки до упора, а затем отсоедините объектив.

C Прикрепление бленды объектива

Для уменьшения бликов и обеспечения максимального качества изображения рекомендуется использовать бленду объектива.

Совместите красную линию на бленде объектива с красной линией на объективе (метка бленды объектива), затем вставьте бленду объектива в крепление объектива и поверачивайте ее по часовой стрелке до тех пор, пока не защелкнется на месте и красная точка на бленде объектива не будет совмещена с красной линией на объективе.

- Если не повернуть бленду объектива до защелкивания на месте, ее тень может появиться на записанных изображениях.
- При использовании встроенной вспышки камеры или внешней вспышки, прилагаемой к камере, отсоедините бленду объектива, чтобы избежать загоразживания света вспышки.
- Во время хранения прикрепите бленду объектива обратно к объективу.

Для отсоединения бленды объектива

Удерживая нажатой кнопку отсоединения бленды объектива на бленде объектива, поверните бленду объектива против часовой стрелки.

D Трансфокация

Вращайте кольцо трансфокации до получения нужного фокусного расстояния.

E Фокусировка

- Переключатель режима фокусировки данного объектива не работает с некоторыми моделями камер. Для получения подробной информации о совместимости посетите веб-сайт Sony в вашей области или обратитесь к дилеру Sony, или в местный уполномоченный сервисный центр Sony.

Для переключения режима AF (автофокусировка)/MF (ручная фокусировка)

Режим фокусировки можно переключать между режимами AF и MF на объективе. Для съемки в режиме AF необходимо установить как камеру, так и объектив вместе в режим AF. Для съемки в режиме MF необходимо установить в режим MF либо камеру и объектив вместе, либо одно из двух.

Для установки режима фокусировки на объективе

Переместите переключатель режима фокусировки в соответствующий режим, AF или MF (1).

- Для установки режима фокусировки камеры см. инструкции к камере.
- В режиме MF поворачивайте кольцо фокусировки (2) для ее регулировки, глядя в видоискатель и т.п.

Для использования камеры, оснащенной кнопкой управления AF/MF

- Нажав кнопку управления AF/MF во время работы в режиме AF, можно временно переключиться в режим MF.
- Нажатие кнопки управления AF/MF во время работы в режиме MF позволяет временно переключиться в режим AF, если объектив установлен в режим AF, а камера установлена в режим MF.

F Использование кнопок удержания фокусировки

- Кнопка удержания фокусировки данного объектива не работает с некоторыми моделями камер. Для получения подробной информации о совместимости посетите веб-сайт Sony в вашей области или обратитесь к дилеру Sony, или в местный уполномоченный сервисный центр Sony.

Нажмите кнопку удержания фокусировки в режиме AF для отмены режима AF. Фокусировка будет зафиксирована и можно будет спустить затвор с фиксированной фокусировкой. Для возврата в режим AF отпустите кнопку удержания фокусировки при нажатии наполовину кнопки затвора.

Технические характеристики

Название изделия (Название модели)	FE 16-35mm F2.8 GM (SEL1635GM)
Фокусное расстояние (мм)	16-35
35-мм эквивалентное фокусное расстояние* (мм)	24-52,5
Группы элементов объектива	13-16
Угол обзора 1*2 (градусы)	107°-63°
Угол обзора 2*2 (градусы)	83°-44°
Минимальное фокусное расстояние*3 (м)	0,28
Максимальное увеличение (X)	0,19
Минимальная диафрагма	f/22
Диаметр фильтра (мм)	82
Размеры (максимальный диаметр × высота) (Приблиз., мм)	88,5 × 121,6
Масса (Приблиз., г)	680
Функция компенсации дрожания	Нет

*1 Это эквивалентное фокусное расстояние для 35-мм формата на основе цифрового фотоапарата со сменным объективом, оснащенного датчиком изображения размера APS-C.

*2 Угол обзора 1 является значением для камер 35-мм формата, а угол обзора 2 является значением для цифровых фотоаппаратов со сменным объективом, оснащенный датчиком изображения размера APS-C.

*3 Минимальное фокусное расстояние — это расстояние от датчика изображения до объекта.

- В зависимости от механизма объектива фокусное расстояние может изменяться при любом изменении фокусного съемки. Приведенные выше значения фокусного расстояния предполагают, что объектив сфокусирован на бесконечность.

Комплектность поставки (Число в скобках означает число деталей.) Объектив (1), передняя крышка объектива (1), задняя крышка объектива (1), бленда объектива (1), футляр для объектива (из полиэстера, сделанный в Китае, EAC) (1), набор печатной документации

Конструкция и технические характеристики могут быть изменены без уведомления.

α и **G** являются товарными знаками Sony Corporation.

Изготовитель: Сони Корпорейшн Адрес: 1-7-1 Конан, Мінато-ку, Токіо 108-0075, Японія Страна-производитель: Таиланд

